

Scuola Primaria paritaria "VIRGINIA AGNELLI"  Anno scol. 2015/'16  Data.....	Cognome.....  Nome.....  Ordine alfabetico n°.....Classe 2^ A-B-C	PROVA "in itinere"  di  STORIA
---	---	--

### 1. COMPLETA:

Per trovare la causa di un fatto devo usare la parola.....,  
 mentre per spiegare la conseguenza devo usare la parola .....

### 2. LEGGI LE FRASI E COMPLETA CON PERCHE' O PERCIO' E POI SOTTOLINEA IN VERDE LE CAUSE E IN ARANCIONE LE CONSEGUENZE.

L'automobile non parte .....il papà telefona al meccanico.

Lo zio Mario è felice .....ha vinto il primo premio alla lotteria.

Vado in cartoleria ..... mi serve un quaderno nuovo.

La nonna è davvero stanca ..... va a riposare.

Stefania riceve tanti regali ..... oggi è il suo compleanno.

Loris ha finito tutti i compiti ..... può uscire a giocare.

Katia ha disobbedito alla mamma ..... è in punizione.

La zia Gaia mi ha dato cinque euro ..... l'ho aiutata in giardino.

Il mio fratellino ha scarabocchiato il quaderno a righe  
 ..... voleva scrivere.

Il mio fratellino voleva scrivere ..... ha scarabocchiato il quaderno a righe.

**3. OSSERVA CON ATTENZIONE I DISEGNI. COMPLETA IL TERZO E POI SCRIVI UNA FRASE CHE CONTENGA SIA LA CAUSA CHE LA CONSEGUENZA**



CAUSA

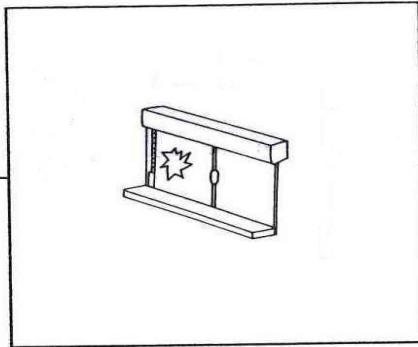

FATTO

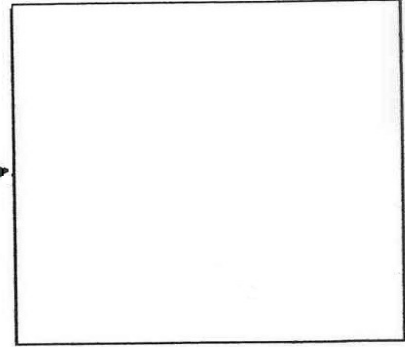

CONSEGUENZA

.....

.....

.....

.....

**4. OSSERVA CON ATTENZIONE I DISEGNI E SCRIVI UNA FRASE CHE INDICHI CONTEMPORANEITÀ TRA LE DUE IMMAGINI.**

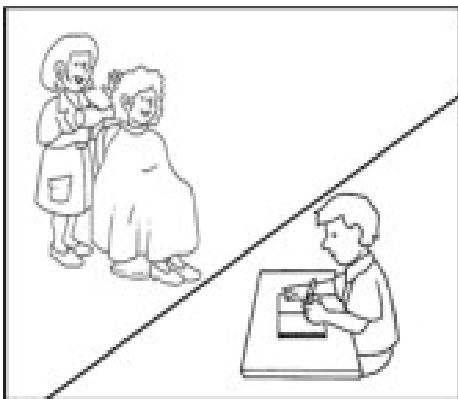

.....

.....

.....

.....

.....

**5. SCRIVI SOTTO I DISEGNI LE PAROLE DEL TEMPO: PRIMA - POI - DOPO - INFINE**

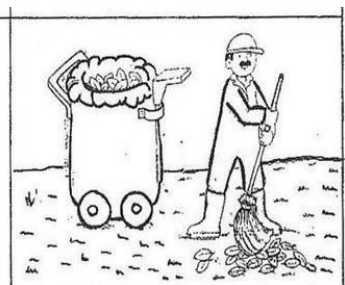
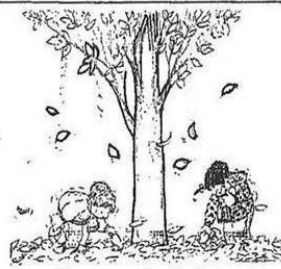
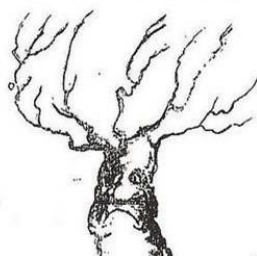
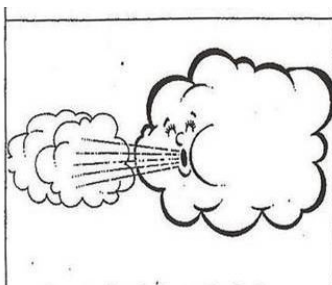

---

Scuola Primaria paritaria "VIRGINIA AGNELLI"  Anno scol. 2015/'16  Data.....	CORREZIONE E CRITERI DI VALUTAZIONE	PROVA "in itinere" di STORIA
---	-------------------------------------	------------------------------------

### 1. COMPLETA:

Per trovare la causa di un fatto devo usare la parola PERCHE',  
 mentre per spiegare la conseguenza devo usare la parola PERCIO'.

2

### 2. LEGGI LE FRASI E COMPLETA CON PERCHE' O PERCIO' E POI SOTTOLINEA IN VERDE LE CAUSE E IN ARANCIONE LE CONSEGUENZE.

L'automobile non parte PERCIO'..... il papà telefona al meccanico.

Lo zio Mario è felice PERCHE'..... ha vinto il primo premio alla lotteria.

Vado in cartoleria PERCHE'..... mi serve un quaderno nuovo.

La nonna è davvero stanca PERCIO'..... va a riposare.

Stefania riceve tanti regali PERCHE'... oggi è il suo compleanno.

Loris ha finito tutti i compiti PERCIO'..... può uscire a giocare.

Katia ha disobbedito alla mamma PERCIO'..... è in punizione.

La zia Gaia mi ha dato cinque euro PERCHE'..... l'ho aiutata in giardino.

Il mio fratellino ha scarabocchiato il quaderno a righe  
PERCHE'..... voleva scrivere.

Il mio fratellino voleva scrivere PERCIO'..... ha scarabocchiato il quaderno a righe.

20

**3. OSSERVA CON ATTENZIONE I DISEGNI. COMPLETA IL TERZO E POI SCRIVI UNA FRASE CHE CONTENGA SIA LA CAUSA CHE LA CONSEGUENZA**

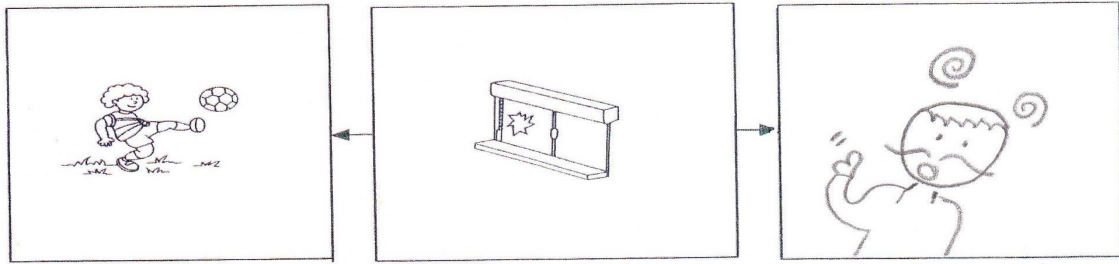

CAUSA

FATTO

CONSEGUENZA

IL VETRO SI E' ROTTO PERCHE' COLPITO DA UN PALLONE CALCIATO DA LUCA; PERCIO' IL PAPA' SI E' ARRABBIATO.

**4. OSSERVA CON ATTENZIONE I DISEGNI E SCRIVI UNA FRASE CHE INDICHI CONTEMPORANEITÀ TRA LE DUE IMMAGINI.**

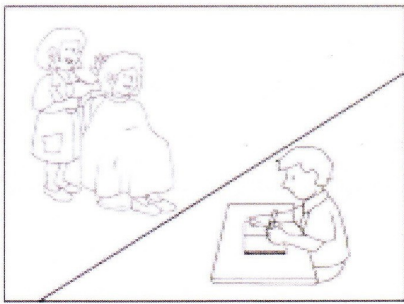

*Mentre la mamma è dal parrucchiere io sono in classe a studiare.*

**5. SCRIVI SOTTO I DISEGNI LE PAROLE DEL TEMPO: PRIMA - POI - DOPO - INFINE**

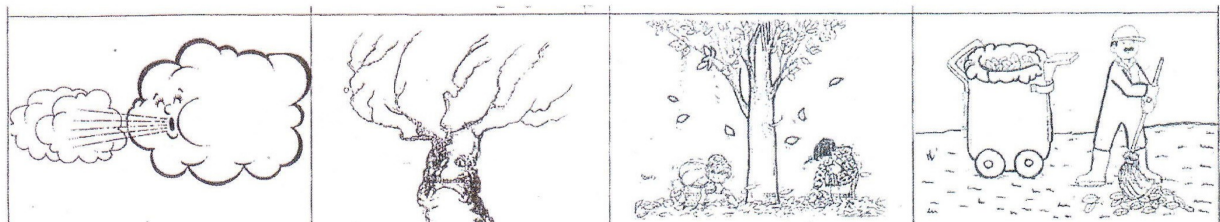

POI

DOPO

PRIMA

INFINE

4

**CRITERI per 29 richieste**

29 esat	28 esat	27 esat	26-25 esat	24-23 esat	22-21 esat	20 esat	19 esat	18 esat	17 esat	16-15 es	14 es
10	10 <sub>meno</sub>	9,5	9	8,5	8	7,5	7	6,5	6	5,5	5

0 er	1 err	2 err	3-4 e	5-6 e	7-8 e	9 err	10 err	11 err	12 err	13-14 <sub>er</sub>	15 <sub>e</sub> più err
10	-10	9,5	9	8,5	8	7,5	7	6,5	6	5,5	5